

CMS 16-20 $\phi 16$, 0.75 mNm

貴金属ブラシ, スリーブベアリング

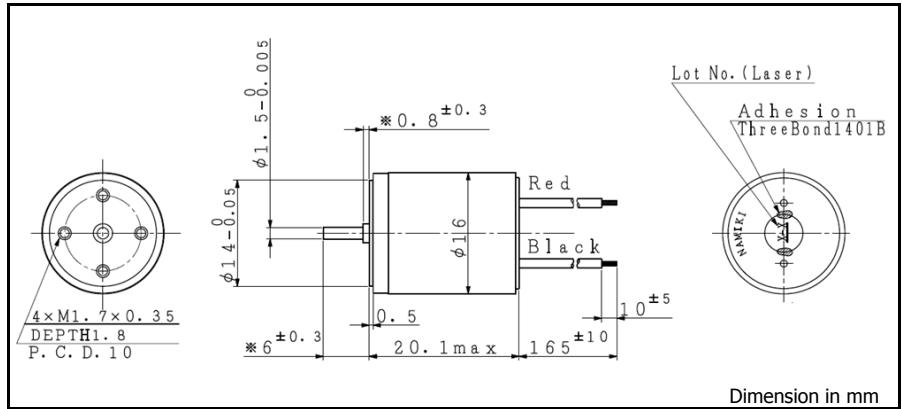

組合せギヤ:SSG15, SPG16

注文製品番号	CMS16-2004	CMS16-2009	CMS16-2037	
1 定格電圧	7.4	12.0	24.0	V
2 定格トルク	0.748	0.788	0.742	mNm
3 定格回転数	12200	13700	14400	rpm
4 定格電流	154	112	55	mA
5 無負荷回転数	13200	14800	15600	rpm
6 無負荷電流	13	9	5	mA
7 起動トルク	9.67	10.64	9.54	mNm
8 起動電流	1.83	1.39	0.66	A
9 最大出力	3.3	4.1	3.9	W
10 最大効率	84	85	84	%
11 端子間抵抗	4.04	8.60	36.53	Ω
12 摩擦トルク	0.07	0.07	0.07	mNm
13 逆起電圧定数	0.557	0.804	1.531	mV/rpm
14 トルク定数	5.32	7.68	14.62	mNm/A
15 回転数/トルク勾配	1365	1393	1632	rpm/mNm
16 機械的時定数	7.92	7.88	8.07	ms
17 ロータ慣性モーメント	0.55	0.54	0.47	gcm ²
18 最大許容トルク	4.83	5.32	4.77	mNm

機械的特性

19 出力軸遊び(径方向)	0.05	mm
20 出力軸遊び(軸方向)	0.03 ~ 0.2	mm
21 出力軸径方向 最大荷重	0.03 (5 mm)	N
22 出力軸軸方向 最大荷重	0.1	N
23 出力軸軸方向 最大静荷重	4.9	N

環境仕様

24 運転温度範囲	-20 ~ 60	°C
25 最大コイル温度	80	°C

その他

26 重量	22.4	g
27 セグメント数	5	
28 ベアリングタイプ	含油焼結メタル	

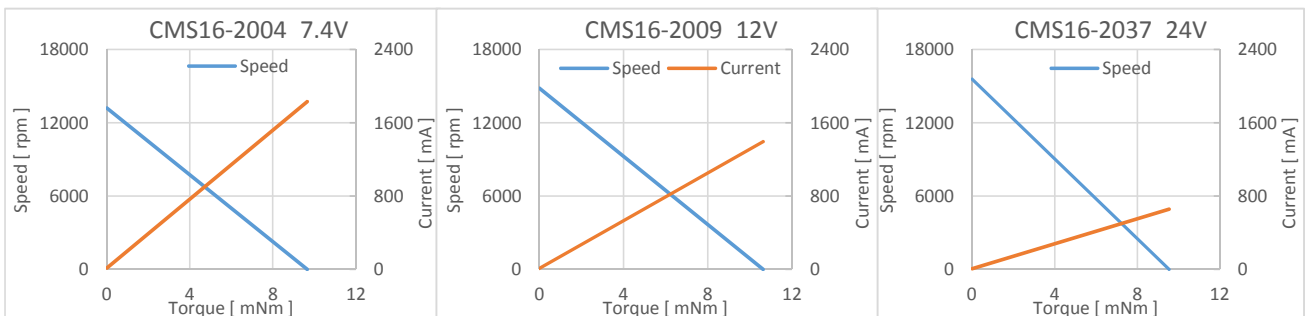

V01